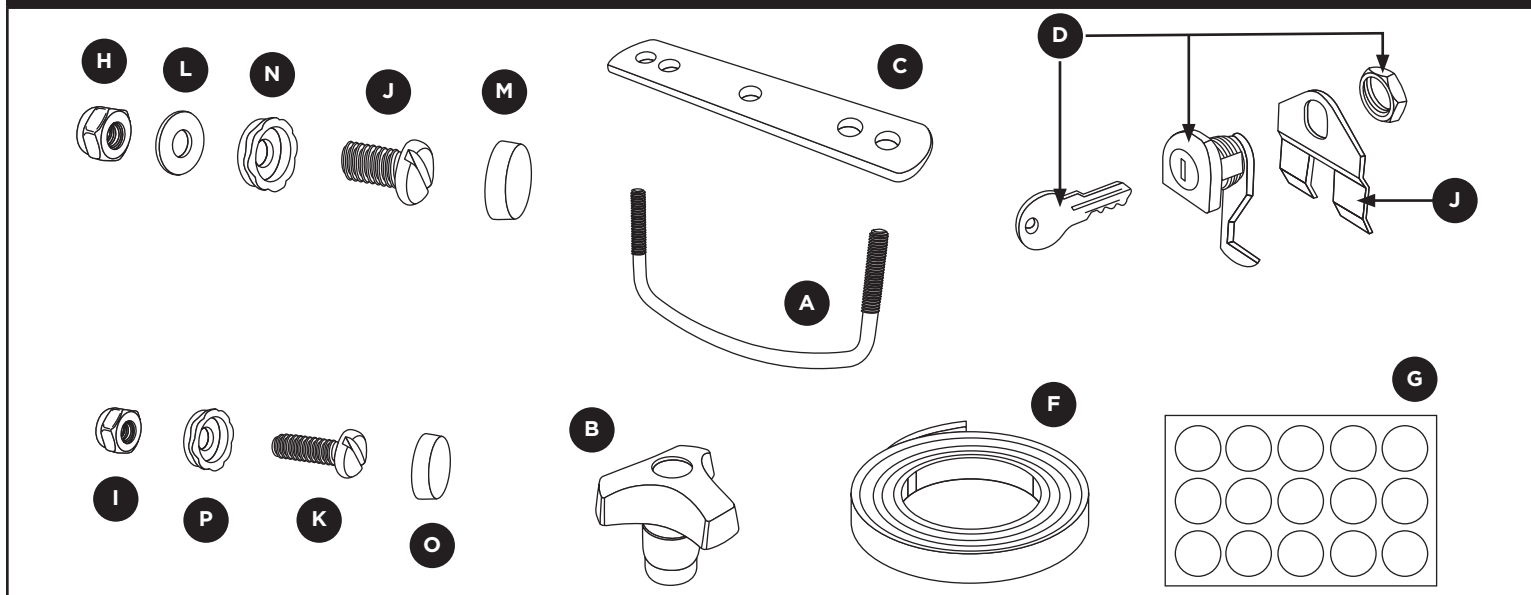
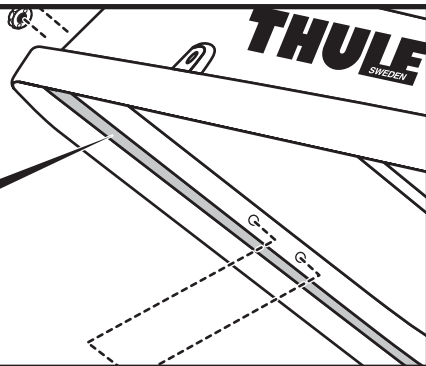

EN = North American English / ES = Latin American Spanish / FR = Canadian French

EN PARTS INCLUDED / ES PIEZAS INCLUIDAS / FR PIÈCES INCLUSES

EN part ES pieza FR pièce	EN description ES descripción FR description	EN part number ES numero de parte FR numéro de pièce	EN qty. ES cant. FR qté.
-	EN Hardshell Top / ES Parte superior del cofre / FR Haut de coffre	-	-
-	EN Hardshell Bottom / ES Parte inferior del cofre / FR Bas de coffre	-	-
	EN MASTER PARTS BAG CONTENTS / ES CONTENIDO DE LA BOLSA DE PIEZAS PRINCIPALES / FR CONTENU DU SAC DE PIÈCES PRINCIPAL	7525059001	
A	EN U-Bolts / ES Pernos en U / FR Vis en u	-	4
B	EN Knobs / ES Perillas / FR Écrous borgnes	-	8
C	EN U-Bolts Brackets / ES Bridas de pernos en U / FR Plaquettes de vis en u	-	4
D	EN Camlock with Keys / ES Cerradura con llaves / FR Verrou avec clés	03807	2
E	EN Lock Locator / ES Localizador de cerradura / FR Localisateur de verrou	03808	2
F	EN Foam Gasket / ES Junta de espuma / FR Joint en mousse	01315	1
G	EN Vinyl Hole Covers / ES Tapa agujeros de vinilo / FR Couvre-trous en vinyle	10171	1
	EN SMALL PARTS BAG CONTENTS / ES CONTENIDO DE LA BOLSA DE PIEZAS PEQUEÑAS / FR CONTENU DU SAC DE PETITES PIÈCES	8543290001	1
H	EN Large Nut / ES Tuerca grande / FR Grand écrou	-	2
I	EN Small Nut / ES Tuerca pequeña / FR Petit écrou	-	4
J	EN Large Screw / ES Tornillo grande / FR Grande vis	-	2
K	EN Small Screw / ES Tornillo pequeño / FR Petite vis	-	4
L	EN Large Washer / ES Arandela grande / FR Grande rondelle	-	2
M	EN Large Cap / ES Grand capuchon / FR Tapa grande	-	2
N	EN Large Cap Retainer / ES Retenedor de la tapa grande / FR Dispositif de retenue de grand capuchon	-	2
O	EN Small Cap / ES Tapa pequeña / FR Petit capuchon	-	4
P	EN Small Cap Retainer / ES Retenedor de la tapa pequeña / FR Dispositif de retenue de petit capuchon	-	4

1

EN Attach foam weather stripping (F) to inside flange of Carrier top.

ES Fije el burlete de espuma (F) en el interior del borde de la parte superior del cofre.

FR Fixez la bande d'étanchéité en mousse (F) sur le rebord intérieur du haut du cofre.

EN NOTE: Do not cut! Roll out in one piece and trim excess.

ES NOTA: ¡No lo corte! Desenrolle en una sola pieza y recorte lo que sobre.

FR REMARQUE : Ne la coupez pas! Déroulez-la en une pièce et coupez l'excès.

2

EN CUTAWAY OF HARDSHELL TOP

ES DETALLE DE LA PARTE SUPERIOR DEL COFRE

FR DÉTAIL DU HAUT DU COFFRE

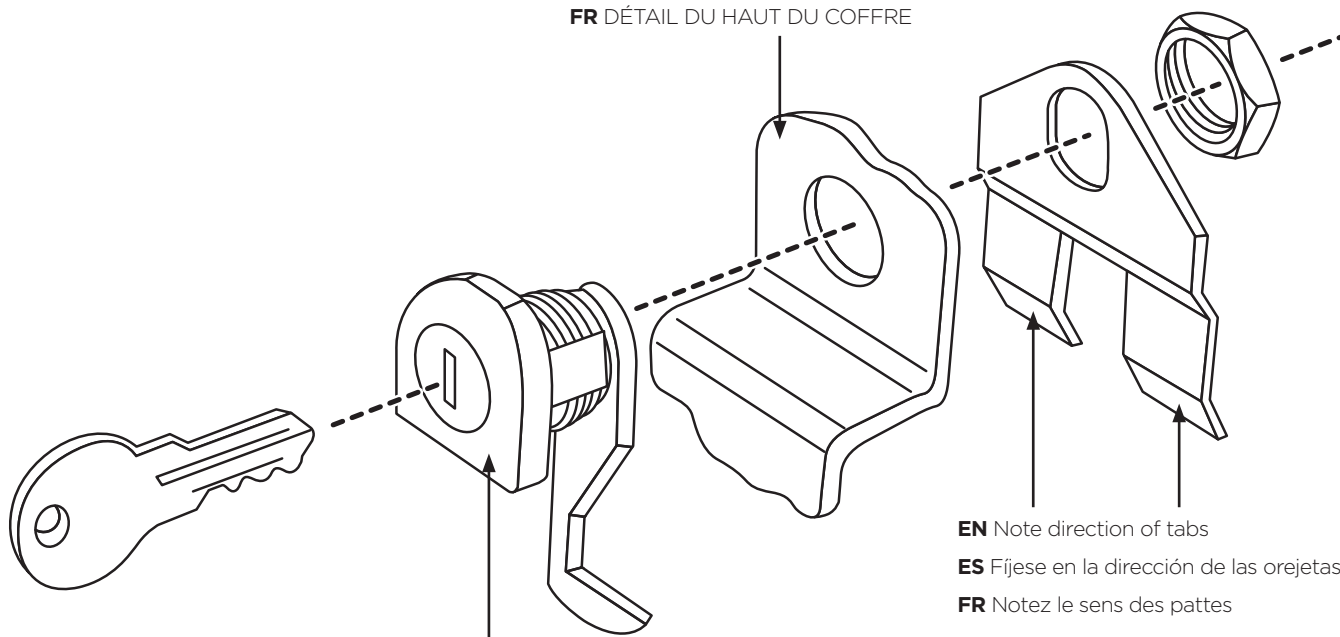

EN Note direction of tabs

ES Fíjese en la dirección de las orejetas

FR Notez le sens des pattes

EN INSTALLED IN LOCKED POSITION

ES INSTALADO EN LA POSICIÓN DE CERRADO

FR POSÉ EN POSITION VERROUILLÉE

EN Install lock assemblies (D) as shown. Tighten nut with wrench.

ES Instale los ensamblajes de la cerradura (D) según se muestra. Apriete la tuerca con una llave.

FR Posez les verrous (D) comme indiqué. Serrez l'écrou avec une clé.

EN NOTE: The lock needs to be in the "locked" position for assembly to the Carrier top and for assembly of the lock locator. Remove key to prevent movement of lock hook.

ES NOTA: La cerradura debe estar en la posición de "cerrado" para instalarla en la parte superior del cofre y para instalar el localizador de cerradura. Saque la llave para evitar que el gancho de la cerradura se mueva.

FR REMARQUE : Le verrou doit être en position "verrouillée" pour le montage du haut du cofre et pour le montage du localisateur du verrou. Retirez la clé pour éviter un déplacement du crochet du verrou.

EN OPEN	EN LOCKED
ES ABIERTO	ES CERRADO
FR OUVERT	FR VERROUILLÉ

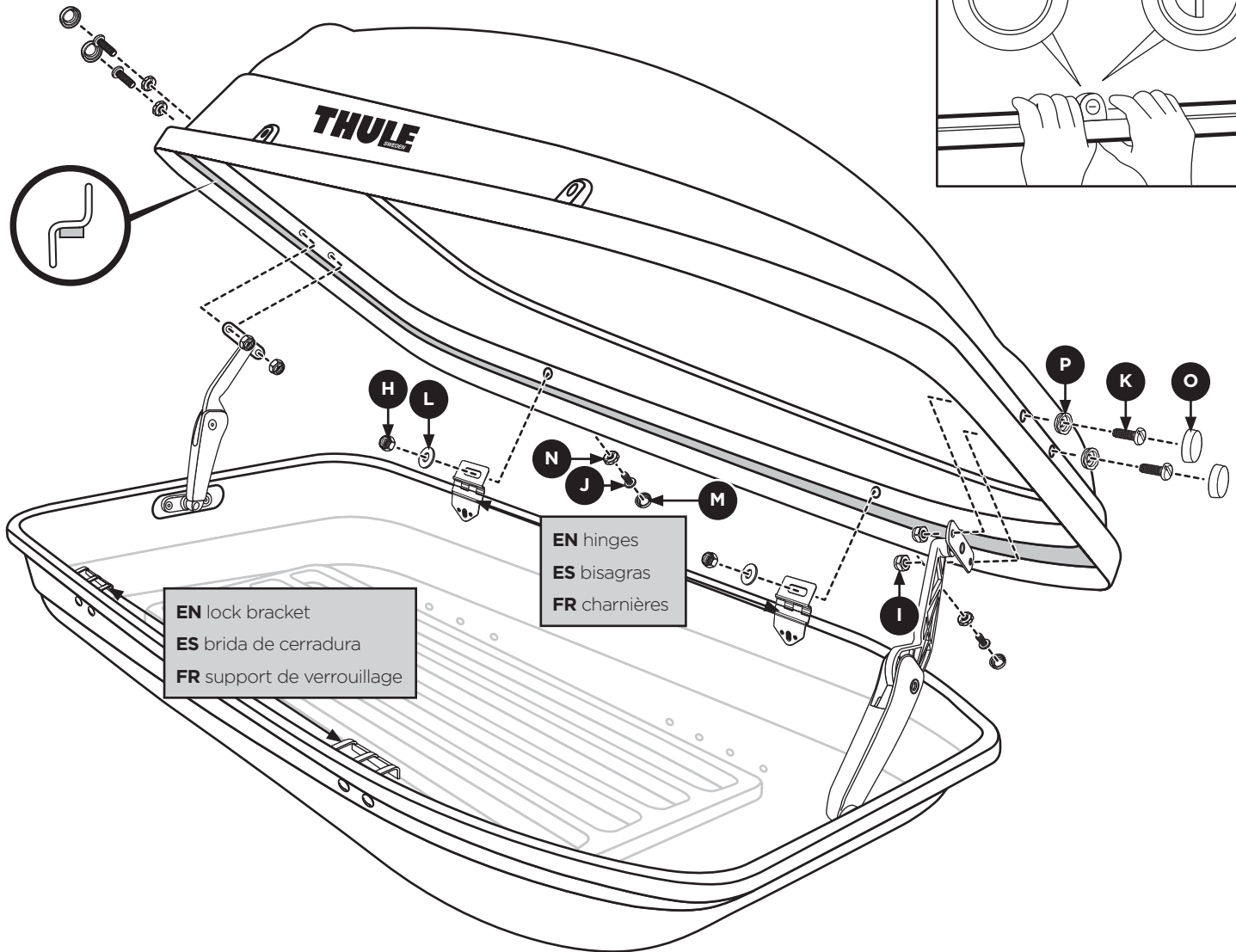
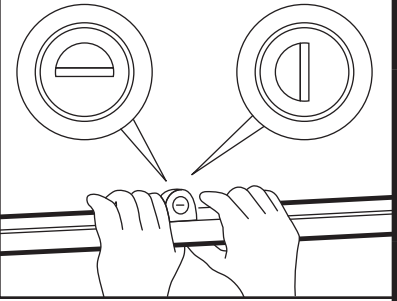

EN lock bracket
ES brida de cerradura
FR support de verrouillage

EN hinges
ES bisagras
FR charnières

EN ASSEMBLING TOP TO BOTTOM

5. While someone holds the top, align the slot in the front hinge (attached to Carrier bottom) with the corresponding hole in the Carrier top. Attach the front hinge as illustrated in figure 3 above. Place the large screw (J) through large cap retainer (N), then through hole in Carrier top and through hinge slot. Place large washer (L) over the screw thread (J) and thread on the large nut (H). Tighten nut loosely for now. [DO NOT SNAP LARGE CAP (M) ON AT THIS TIME.]

Repeat procedure for rear hinge.

6. Attach the lid supports at the front and rear of the Carrier bottom to the Carrier top as illustrated in figure 3 above. Place small screw (K) through small cap retainer (P), then through hole in Carrier top and through lid support attachment plate. Thread on small nut (I). Tighten nut loosely for now. [DO NOT SNAP SMALL CAP (O) ON AT THIS TIME.] Repeat for second hole and again for remaining two holes at opposite end of box. Tighten all small screws - [DO NOT OVER TIGHTEN.] Snap on small caps (O) at all four locations.

7. Check for correct alignment of lock assembly by closing and locking the carrier. If the lock does not align with the lock bracket and does not lock properly, adjust the position of the Carrier top with hinge, until they lock. Tighten large screws and snap on large caps.

8. To close Carrier, make sure the locks are in the open (horizontal) position with the key removed and pull Carrier top downward from both ends.

9. To lock Carrier, insert key, pull down on flange of carrier top and turn key to the locked position (vertical). FOR SAFETY, BOTH CAMLOCKS (D) MUST PROPERLY ENGAGE THE BOTTOM LOCK BRACKETS.

EN NOTE: The lock needs to be in the "locked" position for assembly to the Carrier top and for assembly of the lock locator. Remove key to prevent movement of lock hook.

ES

ENSAMBLAJE DE LA PARTE SUPERIOR A LA PARTE INFERIOR

5. Mientras alguien sujeta la parte superior, alinee la ranura de la bisagra delantera (fijada en la parte inferior del cofre) con el agujero correspondiente en la parte superior del cofre. Fije la bisagra delantera según se muestra en la figura 3 arriba. Coloque el tornillo grande (J) a través del retenedor de la tapa grande (N) y luego a través del agujero en la parte superior del cofre y a través de la ranura de la bisagra. Coloque la arandela grande (L) en la rosca del tornillo (J) y enrosque la tuerca grande (H). De momento apriete poco la tuerca. [EN ESTA ETAPA NO ACOUPLE (M) LA TAPA GRANDE ENCIMA].

Repita el procedimiento para la bisagra trasera.

6. Fije los soportes de la cubierta delante y detrás de la parte inferior del cofre a la parte superior de éste según se muestra en la figura 3 arriba. Coloque el tornillo pequeño (K) a través del retenedor de la tapa pequeña (P) y luego a través del agujero en la parte superior del cofre y a través de la placa de fijación del soporte de la cubierta. Enrosque la tuerca pequeña (I). De momento apriete poco la tuerca. [EN ESTA ETAPA NO ACOUPLE LA TAPA PEQUEÑA (O)] Repita para el segundo agujero y otra vez para los dos agujeros que quedan en el lado opuesto del cofre. Apriete todos los tornillos pequeños -[NO APRIETE DEMASIADO] Acople las tapas pequeñas (O) en los cuatro puntos.

7. Compruebe que el ensamblaje de la cerradura esté alineado correctamente. Para hacer esto, cierre con llave el cofre. Si la cerradura no se alinea con la brida de la cerradura y no cierra correctamente, ajuste la posición de la parte superior del cofre con la bisagra hasta que cierren bien. Apriete los tornillos grandes y acople las tapas grandes.

8. Para cerrar el cofre, asegúrese de que las cerraduras estén en la posición abierta (horizontal) sin la llave puesta y tire de la parte superior del cofre hacia abajo por los dos extremos.

9. Para cerrar el cofre, introduzca la llave, tire hacia abajo del borde de la parte superior del cofre y gire la llave a la posición de cierre (vertical). PARA MAYOR

SEGURIDAD, AMBAS CERRADURAS (D) DEBEN ENCAJAR CORRECTAMENTE CON LAS BRIDAS DE CERRADURA INFERIORES.

ES ATENCIÓN: Compruebe que los pestillos estén sujetos a las bridas. La parte superior del cofre no debe levantarse si se tira de ella. Todos los dispositivos de cierre deben estar cerrados (y se deben sacar las llaves) siempre que el vehículo esté en movimiento.

FR

MONTAGE DU HAUT SUR LE BAS

5. Pendant qu'une personne maintient le haut, alignez la fente de la charnière avant (fixée sur le bas du coffre) sur le trou correspondant du haut du coffre. Fixez la charnière avant comme illustré à la figure 3 ci-dessus. Placez la grande vis (J) dans le dispositif de retenu du grand capuchon (N) et ensuite dans le trou du haut du coffre et dans la fente de la charnière. Placez la grande rondelle (L) sur le filetage de la vis (J) et vissez le grand écrou (H). Vissez l'écrou sans serrer pour le moment. [N'EMBOÎTEZ PAS LE GRAND CAPUCHON (M) À CE STADE.]

Répétez cette procédure pour la charnière arrière.

6. Fixez les supports couvercle de l'avant et l'arrière du bas du coffre sur le haut comme illustré à la figure 3 ci-dessus. Placez la petite vis (K) dans le dispositif de retenue du petit capuchon (P) et ensuite dans le trou du haut du coffre et dans la plaque de fixation du support de couvercle. Vissez le petit écrou (I). Vissez l'écrou sans serrer pour le moment. [N'EMBOÎTEZ PAS LE PETIT CAPUCHON (O) À CE STADE.] Répétez pour le deuxième trou et encore une fois pour les deux trous à l'autre extrémité du coffre. Serrez toutes les petites vis - [NE SERREZ PAS TROP.] Emboîtez les petits capuchons (O) aux quatre emplacements.

7. Vérifiez l'alignement du verrou en fermant et verrouillant le coffre de toit. Si le verrou n'est pas aligné sur son support et ne verrouille pas correctement, ajustez la position du haut du coffre avec la charnière jusqu'à ce qu'il se verrouille. Serrez les grandes vis et emboîtez les grands capuchons.

8. Pour fermer le coffre, assurez-vous que les verrous sont ouverts (horizontaux), les clés retirées et tirez le haut du coffre vers le bas des deux extrémités.

9. Pour verrouiller le coffre, introduisez la clé, tirez le rebord du haut du coffre vers le bas et tournez la clé en position fermée (verticale). POUR LA SÉCURITÉ, LES DEUX VEROUS (D) DOIVENT ÊTRE CORRECTEMENT ENGAGÉS DANS LES SUPPORTS DE VEROUILLAGE DU BAS DU COFFRE. SEGURIDAD, AMBAS CERRADURAS (D) DEBEN ENCAJAR CORRECTAMENTE CON LAS BRIDAS DE CERRADURA INFERIORES.

FR ATTENTION: Vérifiez que les pattes s'engagent dans les supports. Le haut ne doit pas se relever lorsqu'on le tire. Tous les dispositifs de verrouillage doivent être enclenchés (et les clés retirées) lorsque le véhicule est mobile.

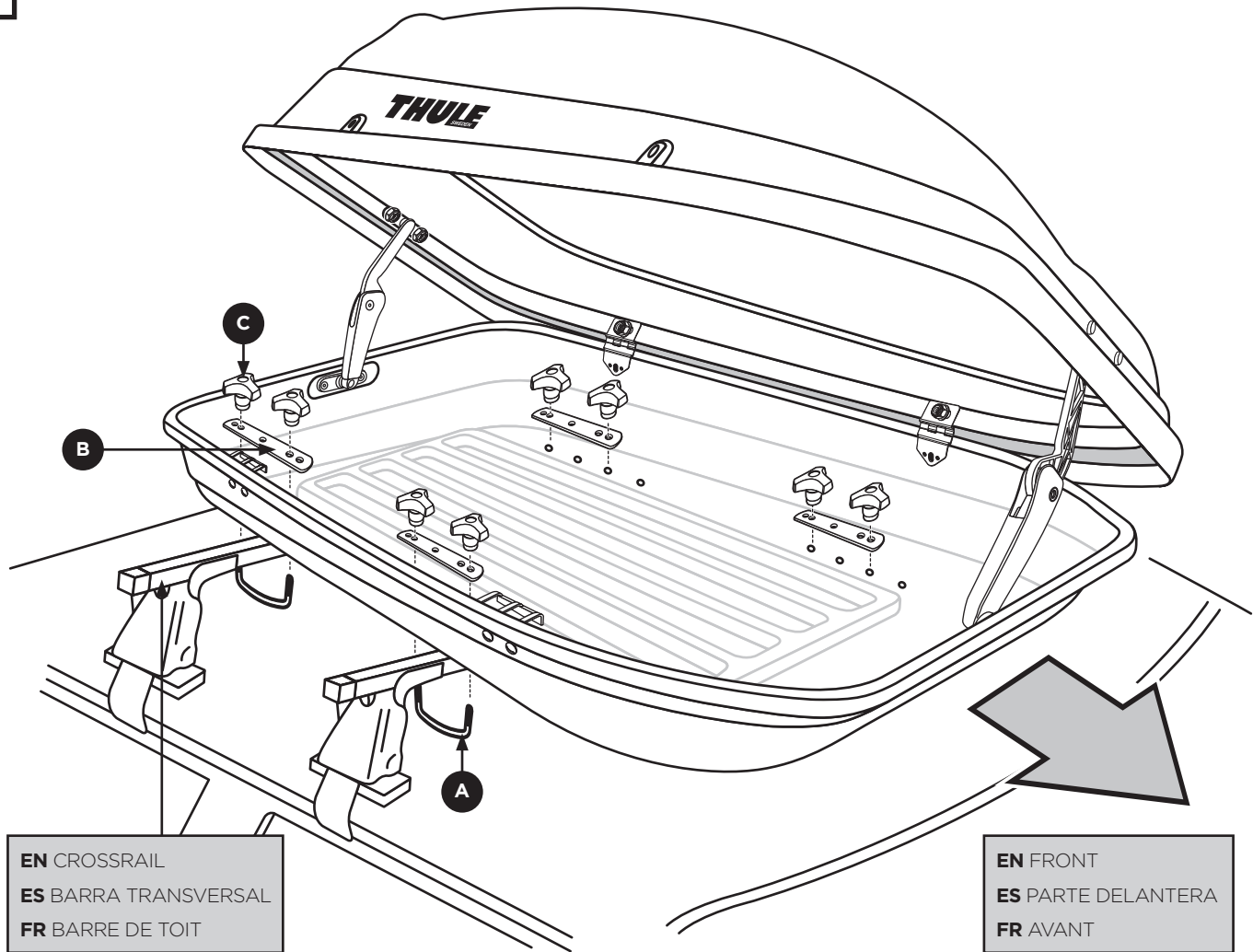

EN CROSSRAIL
ES BARRA TRANSVERSAL
FR BARRE DE TOIT

EN FRONT
ES PARTE DELANTERA
FR AVANT

EN

1. When Carrier is assembled, place on the crossrails with opening side toward passenger doors. Place U-Bolts under crossrails and assemble U-bolts (A) through Carrier bottom mounting holes and U-bolt brackets (C). Secure with threaded knobs (B). Recheck to see that your crossrails are securely locked into position. For safety the hooks in the carrier locks must properly engage the lock brackets whenever the vehicle is in motion.
2. Periodically check all mounting hardware for tightness.
3. To help prevent water from entering your Carrier vinyl covers are included for any unused mounting holes.

ES

1. Cuando el cofre esté montado, colóquelo en las barras transversales con el lado de la abertura hacia las puertas de los pasajeros. Coloque los pernos en U (A) bajo las barras transversales a través de los agujeros de montaje y las bridas de los pernos en U de la parte inferior del cofre (C). Fije con perillas roscadas (B). Vuelva a asegurarse de que las barras transversales estén bien fijadas en su lugar. Para mayor seguridad, los ganchos en las cerraduras del cofre deben estar bien fijados en las bridas de cerradura siempre que el vehículo esté en movimiento.
2. Compruebe periódicamente que todas las piezas de montaje estén apretadas.
3. Para evitar que el agua entre en el cofre, se incluyen tapas de vinilo para cubrir cualquier agujero que no se use.

FR

1. Lorsque le coffre est monté, placez-le sur les barres de toit transversales, le côté s'ouvrant vers le côté passager. Placez les vis en U sous les barres de toit et montez les vis en U (A) dans les trous de montage du bas du coffre et les plaquettes pour vis en U (C). Fixez avec les écrous borgnes (B). Vérifiez une nouvelle fois que les barres de toit sont fixées et verrouillées en place. Pour la sécurité, les crochets des verrous du coffre doivent s'engager correctement dans les supports de verrouillage lorsque le véhicule est mobile.
2. Vérifiez régulièrement le serrage de toute la visserie.
3. Pour éviter que de l'eau pénètre dans le coffre, des couvre-trous en vinyles sont inclus pour tous les trous qui ne sont pas utilisés.

EN

MAINTENANCE

1. The roof box should be carefully cleaned and maintained, particularly in the winter months.
2. For cleaning, use only water with a mild detergent which contains no additives (such as alcohol, chlorine or ammonia) as these could damage the surface of the roof box.
3. The locks should be lubricated with graphite or similar dry lubricant.
4. Box should be protected from exposure to the elements during prolonged periods of storage.
5. Box and fittings should be inspected periodically for damage.
6. To avoid distortion when storing, close and latch. Do not place items on top of carrier.

ES

MANTENIMIENTO

1. El cofre debe limpiarse y mantenerse cuidadosamente, particularmente durante los meses invernales.
2. Para limpiarlo, use solamente agua con un detergente suave que no contenga aditivos (como alcohol, cloro o amoníaco) ya que éstos pueden dañar la superficie del cofre.
3. Las cerraduras deben lubricarse con grafito o algún lubricante en seco similar.
4. El cofre debe protegerse de la exposición a la intemperie durante períodos largos de almacenamiento.
5. Debe inspeccionar periódicamente el cofre para comprobar que no tenga daños.
- 6 Para evitar daños durante el almacenaje, ciérralo con pestillo. No coloque objetos encima del cofre.

FR

ENTRETIEN

1. Le coffre de toit doit être soigneusement nettoyé et entretenu, tout particulièrement pendant l'hiver.
2. Pour le nettoyage, n'utilisez que de l'eau avec du détergent doux sans additif (tel que de l'alcool, du chlore ou de l'ammoniaque) pour éviter d'endommager la surface du coffre de toit.
3. Les verrous doivent être lubrifiés avec du lubrifiant au graphite ou sec similaire.
4. Le coffre de toit doit être protégé des intempéries pendant les périodes de rangement prolongées.
5. Le coffre et les attaches doivent être inspectés régulièrement.
6. Pour éviter une distorsion lors du rangement, fermez et verrouillez. Ne placez pas d'objets sur le coffre de toit.

THULE RACK GUIDELINES

When using Thule Load carriers and accessories, the user must understand the precautions. The points listed below will assist you in using the rack system and will encourage safety.

- For quality fits and safety, use only the recommended rack or accessory as stated in Thule's current Fit Guide. Do not assume a rack will fit, always check the current Fit Guide when obtaining a new vehicle.
- The maximum load specified in the assembly instructions is not to be exceeded. However, this limit is always subordinate to the maximum load recommended by the manufacturer of the car itself. It is always the lower maximum recommended load that applies. **Max roof load = load carrier weight + any fitted carrier accessories + the weight of the load itself.**
- Always make sure all doors are open when mounting a roof rack system. Make sure all knobs, bolts, screws, straps, and locks are firmly attached, tightened and locked before every trip. Knobs, bolts, screws, straps and locks must be periodically inspected for signs of wear, corrosion, and fatigue. Check your load at stops during the trip to ensure continued fastening security.
- Check local and state laws governing projection of objects beyond the perimeter of a vehicle. Be aware of the width and height of your cargo since low clearance branches, bridges, and parking garages can affect the load. All cargo will affect the vehicle's driving behavior. Never drive with any lock, knob or rack in an open or unlocked position. All long loads such as, but not limited to, sailboards, surfboards, kayaks, canoes, and lumber must be tied down front and rear to the bumpers or tow hooks of the vehicle.
- Remove your Thule rack and accessories when they are not in use and before entering automatic car washes.
- All locks must be turned and moved periodically to ensure smooth operation. Use graphite or dry lubricant to help this. Thule locks are designed to deter vandalism and theft but should not be considered theft proof. Remove valuable gear if your vehicle is unattended for an extended period. Place at least one key in the glove compartment.
- For safety to your vehicle and rack system, obey all posted speed limits and traffic cautions. Adapt your speed to the conditions of the road and the load being carried.
- Do not use Thule load carriers and accessories for purposes other than those for which they were designed. Do not exceed their carrying capacity. Failure to follow these guidelines or the product's instructions will void the warranty.
- All loads must be secured using the provided straps.
- Consult with your Thule dealer if you have any questions regarding the operations and limits of Thule products. Review all instructions and warranty information carefully.
- Not for use on trailers or towed vehicles.
- Not for offroad use.
- Keep bicycle tires away from hot exhaust.

DIRECTRICES PARA LOS PORTAEQUIPAJES THULE

Cuando use portacargas y accesorios Thule, debe asegurarse de entender todas las precauciones. Los puntos indicados a continuación le ayudarán a usar el sistema de bastidor y fomentarán su seguridad.

- Por seguridad y para obtener un ajuste correcto, use solamente el bastidor o accesorio Thule recomendado según en la Guía de ajuste Thule más actual. No suponga el ajuste del bastidor, siempre verifique la Guía de ajuste más actual cuando compre un nuevo vehículo.
- No debe excederse la carga máxima especificada en las instrucciones del conjunto. Sin embargo, este límite siempre depende de la carga máxima que recomienda el fabricante del automóvil. Siempre debe usarse la menor carga máxima recomendada. **Carga del techo máxima = peso del abrazadera de carga + cualquier accesorio del abrazadera + el peso de la carga.**
- Siempre asegúrese que las puertas del automóvil estén abiertas cuando monte un sistema de bastidor para techo. Cerciórese de que las perillas, los pernos, los tornillos, las correas y las cerraduras estén firmemente sujetos, apretados y asegurados con llave antes de cada viaje. Debe revisar periódicamente que las perillas, los pernos, los tornillos, las correas y los seguros no tengan señales de desgaste, corrosión o fatiga. Revise su carga en las paradas durante su viaje para garantizar la seguridad continua de la sujeción.
- Verifique las leyes estatales y locales que rigen la proyección de objetos más allá del ancho del vehículo. Esté al tanto de la anchura y altura de su carga, ya que las ramas, los puentes, los estacionamientos de baja altura pueden dañar su carga. Toda carga afectará el comportamiento de manejo del vehículo. Nunca conduzca con alguno de los seguros, las perillas o los bastidores abiertos o sin seguro. Todas las cargas largas, como tablas a vela, tablas de surf, kayacs, canoas y madera, deban atarse al frente y atrás los parachoques o ganchos de remolque del vehículo.
- Quite su bastidor y accesorios Thule cuando no se usen y antes de entrar a establecimientos para lavado automático de vehículos.
- Todas los seguros deben girarse y moverse periódicamente para garantizar que no se atasquen. Use grafito u otro lubricante en seco similar para este fin. Los seguros Thule están diseñados para disuadir el vandalismo y los robos. Saque todo equipo valioso si su vehículo no tendrá vigilancia por largo tiempo. Ponga por lo menos una llave en la guantera.
- Como seguridad para su vehículo y sistema de bastidor, obedezca todos los límites de velocidad y avisos de tráfico. Adapte su velocidad a las condiciones del camino y de la carga transportada.
- No use portacargas y accesorios Thule con otra función para la que fue destinada. No exceda su capacidad de carga. Se anulará la garantía si no sigue estos lineamientos o las instrucciones del producto.
- Todas las cargas deben atarse con la correas incluidas.
- Consulte a su distribuidor Thule si tiene alguna pregunta sobre el funcionamiento y los límites de los productos Thule. Repase cuidadosamente todas las instrucciones y la de garantía.
- No use en tráilers o vehículos de remolque.
- No conduzca fuera del camino.
- Mantenga las ruedas de las bicicletas lejos del tubo de escape caliente.



Thule Inc. • 42 Silvermine Road • Seymour, CT 06483
 Thule Canada Inc. • 710 Bernard • Granby QC J2J 0H6
 North American Consumer Service: Toll Free 800-238-2388 / Fax 450-777-3615 • www.thule.com

Register online at
www.thule.com/warranty

DIRECTIVES POUR SUPPORT THULE

Lorsque vous utilisez les supports et accessoires Thule pour voiture, vous devez observer les précautions suivantes. Les conseils ci-dessous visent à faciliter l'emploi de votre support et à l'utiliser en toute sécurité.

- Pour respecter les règles de sécurité et obtenir un ajustement de qualité, utilisez uniquement le produit ou l'accessoire recommandé dans le guide d'achat Thule. Ne présumez pas qu'un produit sera adapté; consultez toujours ce guide d'achat lorsque vous achetez un nouveau véhicule.
- La charge maximale spécifiée dans les instructions d'assemblage ne doit pas être dépassée. Cependant, cette limite est toujours subordonnée à la charge maximale recommandée par le fabricant du véhicule. La charge maximale recommandée la plus basse s'applique toujours. **Charge de toit max = poids du porte-charges + tous les accessoires de porte-charges ajoutés + poids du chargement lui-même**
- Assurez-vous toujours que les portes de la voiture sont ouvertes lors de l'installation d'un support. Avant de prendre la route, assurez-vous que les molettes, les boulons et les vis sont bien serrés, les sangles bien attachées et les dispositifs de verrouillage fermés à clés. Examinez régulièrement ces éléments afin de déceler tout signe d'usure, de corrosion ou de fatigue. Vérifiez votre chargement à tous les arrêts pendant votre voyage pour vous assurer qu'il est bien fixé.
- Vérifiez les lois locales ou provinciales sur le dépassement d'objets sur les côtés d'un véhicule. Soyez conscient de la largeur et de la hauteur de votre chargement pour passer sous les branches basses, les ponts et les plafonds de stationnement couverts. Tout chargement modifie la tenue de route du véhicule. Ne conduisez jamais avec une serrure, une barre ou un écrou ouverts ou non bloqués. Tous les chargements longs, de type surfs, planches à voile, kayaks, canoës, bois, etc. doivent être attachés à l'avant et à l'arrière aux pare-chocs ou aux crochets de remorquage du véhicule.
- Retirez votre support et vos accessoires Thule lorsque vous ne les utilisez pas et avant de passer au lave-auto.
- Faites fonctionner régulièrement toutes les serrures afin qu'elles ne se coincent pas. Appliquez du graphite ou un lubrifiant sec pour conserver leur souplesse. Les antivols Thule sont conçus pour dissuader les voleurs et éviter les actes de vandalisme. Retirez tout matériel de valeur de votre véhicule s'il doit rester sans surveillance pendant une période prolongée. Gardez au moins une clé dans la boîte à gants.
- Pour protéger votre véhicule et votre support, respectez les vitesses limites et le code de la route. Adaptez votre vitesse aux conditions de la route et à la charge transportée.
- N'utilisez pas de support et d'accessoires Thule à d'autres fins que celles pour lesquelles ils ont été conçus. Ne dépassez pas leur capacité de charge maximale. Le non respect de ces consignes et des instructions spécifiques au produit annulera la garantie.
- Tout chargement doit être fixé en utilisant les sangles fournis.
- Consultez votre revendeur pour toute question sur le fonctionnement et les limites des produits Thule. Lisez attentivement toutes les instructions et les informations de la garantie.
- Ne pas utiliser sur une remorque ou un véhicule remorqué.
- Ne pas utiliser pour la conduite hors route.
- Garder les pneus de vélo éloignés du tuyau d'échappement chaud.



Thule Inc. • 42 Silvermine Road • Seymour, CT 06483
 Thule Canada Inc. • 710 Bernard • Granby QC J2J 0H6
 North American Consumer Service: Toll Free 800-238-2388 / Fax 450-777-3615 • www.thule.com

Register online at
www.thule.com/warranty

THULE CAR RACK SYSTEMS LIMITED LIFETIME WARRANTY
[EFFECTIVE JANUARY 1, 2006]
Register online at www.thule.com/warranty

THULE will warranty all THULE brand car rack systems and its accessories manufactured by THULE during the time that an original retail purchaser owns the product. This warranty terminates if a purchaser transfers the product to any other person.

Subject to the limitations and exclusions described in this warranty, THULE will remedy defects in materials or workmanship by repairing or replacing, at its option, a defective product without charge for parts or labor. In addition, THULE may elect, at its option, not to repair or replace a defective product but rather issue to a purchaser a refund equal to the purchase price paid for the product or a credit to be used toward the purchase of a new THULE load carrier system.

No warranty is given for defects caused by normal wear and tear, cosmetic rust, scratches, accidents, unlawful vehicle operation, or modification of, or any types of repair of, a load carrier system other than those authorized by THULE.

No warranty is given for defects resulting from conditions beyond THULE's control including, but not limited to, misuse, overloading, or failure to assemble, mount or use the product in accordance with THULE's written instructions or guidelines included with the product or made available to the purchaser.

In the event that a product is defective, the purchaser should contact the THULE dealer from whom the product was purchased or an Authorized Thule Service Center. If the dealer or Authorized Thule Service Center is not able to correct the defect, the purchaser should contact THULE in writing or by phone using the contact information listed at the bottom of this page.

In the event that a product needs to be returned to THULE, a THULE technician at the address or telephone number listed below will provide the purchaser with the appropriate mailing address and any additional instructions. Please note that the purchaser will be responsible for the cost of mailing the product to THULE and that proof of purchase in the form of an original purchase invoice or receipt and a detailed description of the defect must be included in the mailing.

DISCLAIMER OF LIABILITY
REPAIR OR REPLACEMENT OF A DEFECTIVE PRODUCT OR THE ISSUANCE OF A REFUND OR CREDIT (AS DETERMINED BY THULE) IS A PURCHASER'S EXCLUSIVE REMEDY UNDER THIS WARRANTY. DAMAGE TO A PURCHASER'S VEHICLE, CARGO AND/OR TO ANY OTHER PERSON OR PROPERTY IS EXCLUDED.

THIS WARRANTY IS EXPRESSLY MADE IN LIEU OF ANY AND ALL OTHER WARRANTIES, EXPRESS OR IMPLIED, INCLUDING THE WARRANTIES OF MERCHANTABILITY AND FITNESS FOR A PARTICULAR PURPOSE.

THULE'S SOLE LIABILITY TO ANY PURCHASER IS LIMITED TO THE REMEDY SET FORTH ABOVE. IN NO EVENT WILL THULE BE LIABLE FOR ANY LOST PROFITS, LOST SALES, OR FOR ANY CONSEQUENTIAL, DIRECT, INDIRECT, INCIDENTAL, SPECIAL, EXEMPLARY, OR PUNITIVE DAMAGES OR FOR ANY OTHER DAMAGES OF ANY KIND OR NATURE.

SOME STATES DO NOT ALLOW THE EXCLUSION OR LIMITATION OF INCIDENTAL OR CONSEQUENTIAL DAMAGES, SO THE ABOVE LIMITATIONS MAY NOT BE APPLICABLE.

THIS WARRANTY GIVES YOU SPECIFIC LEGAL RIGHTS, AND YOU MAY ALSO HAVE OTHER RIGHTS WHICH VARY FROM STATE TO STATE.

GARANTÍA DE POR VIDA LIMITADA PARA LOS SISTEMAS
PORTAEQUIPAJES PARA AUTOS THULE
[VIGENTE A PARTIR DEL 1.º DE ENERO DE 2006]
Regístrese en línea en www.thule.com/warranty

THULE garantizará todos los sistemas portacargas de la marca THULE y sus accesorios fabricados por THULE mientras el comprador original esté en posesión del producto. Esta garantía finaliza si un comprador transfiere el producto a cualquier otra persona.

Según las limitaciones y exclusiones que se describen en esta garantía, THULE remediará cualquier defecto en los materiales o la mano de obra reparando o reemplazando, a discreción propia, cualquier producto defectuoso sin cobrarle al propietario por las piezas o la mano de obra. Además, THULE puede optar, a discreción propia, a no reparar o reemplazar un producto defectuoso y en su lugar devolver al comprador el dinero del precio que pagó por el producto o dotarle un crédito que puede usarse para comprar un nuevo sistema portacargas THULE.

No se otorga garantía alguna por los defectos causados por el uso y desgaste normales, la corrosión cosmética, las ralladuras, los accidentes o la conducción ilegal del vehículo, o cualquier modificación o reparación del sistema portacargas sin incluir aquellas modificaciones o reparaciones autorizadas por THULE.

No se otorga garantía alguna por los defectos que resulten de condiciones más allá del control de THULE que incluyen, pero no se limitan a, el uso indebido, la sobrecarga, la instalación, montaje o usos incorrectos del producto según las instrucciones o las directrices escritas de THULE adjuntas con el producto o que estén a disposición del comprador.

En caso que el producto presente defectos, el comprador deberá comunicarse con el vendedor THULE que se lo vendió, o con un Centro Autorizado de Servicio Thule. En caso que el vendedor o Centro Autorizado de Servicio Thule no puedan solucionar el defecto, el comprador deberá comunicarse por correo o teléfono con el servicio de información de THULE cuyos datos aparecen a pie de página.

En el caso de que el producto deba devolverse a THULE, un técnico de THULE en la dirección o número de teléfono indicados abajo le proporcionará una dirección postal donde enviarlo así como instrucciones adicionales. Por favor observe que el comprador será responsable de abonar el costo de enviar el producto THULE y que debe adjuntar una prueba de compra como una factura o un recibo original así como una descripción detallada del defecto.

DESCARGO DE RESPONSABILIDAD
BAJO ESTA GARANTÍA, LA ÚNICA SOLUCIÓN PARA EL COMPRADOR ES EL REEMPLAZO DEL PRODUCTO DEFECTUOSO, LA DEVOLUCIÓN DEL DINERO O DOTACIÓN DE CRÉDITO (SEGÚN LO DETERMINE THULE). SE EXCLUYEN LOS DAÑOS AL VEHÍCULO DEL COMPRADOR, A LA CARGA O A CUALQUIER OTRA PERSONA O PROPIEDAD.

ESTA GARANTÍA SE HACE DE FORMA EXPRESA EN VEZ DE CUALQUIER OTRA GARANTÍA, IMPLÍCITA O EXPLÍCITA, INCLUSO LAS GARANTÍAS DE COMERCIABILIDAD Y ADECUACIÓN PARA PROPÓSITOS CONCRETOS.

LA ÚNICA RESPONSABILIDAD DE THULE HACIA EL COMPRADOR SE LIMITA A LA SOLUCIÓN ESTABLECIDA ANTERIORMENTE. EN NINGÚN CASO SERÁ THULE RESPONSABLE DE NINGÚN BENEFICIO PERDIDO, VENTAS PERDIDAS O DE CUALQUIER DAÑO CONSECUENTE, DIRECTO, INDIRECTO, INCIDENTAL, ESPECIAL, EJEMPLAR O PUNITIVO DE CUALQUIER TIPO O ÍNDOLE.

ALGUNOS ESTADOS NO PERMITEN LA EXCLUSIÓN O LA LIMITACIÓN DE DAÑOS INCIDENTALES O CONSECUENTES, POR CONSIGUIENTE EN ESOS ESTADOS LAS LIMITACIONES ANTERIORES NO SON APLICABLES.

ESTA GARANTÍA LE OTORGA DERECHOS LEGALES ESPECÍFICOS Y USTED TAMBIÉN PUEDE TENER OTROS DERECHOS QUE VARÍAN DE UN ESTADO A OTRO.



Thule Inc. • 42 Silvermine Road • Seymour, CT 06483
Thule Canada Inc. • 710 Bernard • Granby QC J2J 0H6
North American Consumer Service: Toll Free 800-238-2388 / Fax 450-777-3615 • www.thule.com

Register online at
www.thule.com/warranty

GARANTIE À VIE LIMITÉE SUR LES SYSTÈMES
DE SUPPORT POUR VOITURE THULE
(EN VIGUEUR LE 1ER JANVIER 2006)

Enregistrement en ligne à www.thule.com/warranty

THULE garantit tous les systèmes de support de la marque THULE pour voitures et ses accessoires fabriqués par THULE tant que le premier acheteur au détail est propriétaire du produit. Cette garantie prend fin si un acheteur transfère le produit à une autre personne.

Selon les limites et les exclusions décrites dans cette garantie, THULE remédiera aux défauts de matériaux ou de main-d'œuvre en réparant ou en remplaçant, à sa discrétion, un produit défectueux sans frais de pièces ou de main-d'œuvre. De plus, THULE peut décider, à sa discrétion, de ne pas réparer ou remplacer un produit défectueux, mais de rembourser à l'acheteur un montant égal à celui payé pour le produit, ou un crédit à utiliser pour l'achat d'un système de support de charge THULE neuf.

Aucune garantie n'est émise pour les défauts causés par une usure normale, pour la rouille esthétique, pour les rayures, pour l'utilisation inégale du véhicule, pour toute modification de celui-ci, pour tout type de réparation, pour un système de support de charge autre que ceux autorisés par THULE.

Aucune garantie n'est émise pour les défauts résultant de conditions hors du contrôle de THULE, notamment une mauvaise utilisation, une surcharge ou un assemblage ou montage non conformes aux instructions écrites ou directives de THULE incluses avec le produit ou mises à disposition de l'acheteur.

Dans le cas où un produit serait défectueux, l'acheteur doit contacter soit le revendeur THULE chez lequel le produit a été acheté, soit le centre de service après-vente Thule. Si le revendeur ou le centre de service après-vente Thule n'est pas en mesure de corriger le défaut, l'acheteur doit contacter Thule par écrit ou par téléphone (voir les coordonnées au bas de cette page).

Dans l'éventualité où un produit doit être renvoyé à THULE, un technicien THULE à l'adresse ou au numéro de téléphone indiqué ci-dessous fournira à l'acheteur l'adresse d'envoi appropriée et des instructions supplémentaires. Veuillez noter que l'acheteur sera responsable des frais d'envoi du produit à THULE et qu'une preuve d'achat sous la forme de l'original d'une facture ou d'un reçu d'achat et une description détaillée du défaut doivent être inclus dans l'envoi.

DÉNI DE RESPONSABILITÉ

LA RÉPARATION OU LE REMPLACEMENT D'UN PRODUIT DÉFECTUEUX OU ÉMISSION D'UN REMBOURSEMENT OU D'UN CRÉDIT (SELON LE CHOIX DE THULE) CONSTITUE LE RECOURS EXCLUSIF DE L'ACHETEUR SOUS CETTE GARANTIE. LES DOMMAGES AU VÉHICULE DE L'ACHETEUR, AU CHARGEMENT OU/ET À TOUTE AUTRE PERSONNE OU BIEN SONT EXCLUS.

CETTE GARANTIE REMPLACE EXPRESSÉMENT TOUTES LES AUTRES GARANTIES EXPRESSES OU IMPLICITES Y COMPRIS TOUTE GARANTIE DE QUALITÉ MARCHANDE ET DE CONFORMITÉ À UN USAGE PARTICULIER.

LA SEULE RESPONSABILITÉ DE THULE ENVERS TOUT ACHETEUR EST LIMITÉE AU RECOURS DÉFINI CI-DESSUS. EN AUCUN CAS THULE NE PEUT ÊTRE TENU RESPONSABLE DES PERTES DE REVENUS, DE PERTES DE VENTES, DES DOMMAGES DIRECTS OU INDIRECTS, ACCESSOIRES, PARTICULIERS, SPÉCIAUX, INTÉRÊTS MAJORÉS OU PUNITIFS OU DE TOUT AUTRE DOMMAGE DE TOUT TYPE OU NATURE.

CERTAINS ÉTATS OU PROVINCES N'AUTORISENT PAS L'EXCLUSION OU LA LIMITATION DES DOMMAGES ACCESSOIRES OU INDIRECTS, LES LIMITATIONS DÉCRITES CI-DESSUS PEUVENT DONC NE PAS ÊTRE APPLICABLES.

CETTE GARANTIE VOUS DONNE DES DROITS SPÉCIFIQUES QUI PEUVENT VARIER D'UN ÉTAT OU PROVINCE À L'AUTRE.



Thule Inc. • 42 Silvermine Road • Seymour, CT 06483
Thule Canada Inc. • 710 Bernard • Granby QC J2J 0H6
North American Consumer Service: Toll Free 800-238-2388 / Fax 450-777-3615 • www.thule.com

Register online at
www.thule.com/warranty